



# INFORME DE ENSAYO NO DESTRUCTIVO

N°191

Hoja 1 de 11

EMPRESA: DIPAR TIPO DE INSPECCIÓN: CERTIFICACIÓN ANUAL  
LUGAR: DIPAR PARTE DIARIO N°: 191  
EQUIPO: PILETA DP 003 FECHA DE INSPECCIÓN: 27/07/2023

## INFORME N°: 191



PÁGINA	CANTIDAD	DESCRIPCIÓN	N° SERIE	RESULTADO
2	1	PAFRTICULAS MAGNETIZABLES HUMEDAS A GOLPEADOR DE PILETA	DP 003	APTO
3	1	PAFRTICULAS MAGNETIZABLES HUMEDAS A ESPUMIGENO DE PILETA	DP 003	APTO
4	1	MEDICION DE ESPESORES A GOLPEADOR DE PILETA	DP 003	APTO
5	1	MEDICION DE ESPESORES A ESPUMIGENO	DP 003	APTO
6	1	MEDICION DE ESPESORES A LÍNEAS DE PILETA	DP 003	APTO
7	1	MEDICION DE ESPESORES A LÍNEA DE MANIFOLD DE PILETA	DP 003	APTO
8	1	MEDICION DE ESPESORES A LÍNEA DE GOLPEADOR	DP 003	APTO
9	1	PRUEBA HIDROSTATICA A GOLPEADOR DE PILETA	DP 003	APTO
10	1	PRUEBA HIDROSTATICA A ESPUMIGENO	DP 003	APTO
11	1	PRUEBA DE ESTANQUEIDAD	DP 003	APTO

FIRMA OPERADOR

ALAN BECERRA  
Operador E.N.D.  
Nivel I UT-IV / Nivel II PM-LP

FIRMA CLIENTE



# INFORME DE INSPECCIÓN

N°191

Hoja 2 de 11

<b>EMPRESA:</b> DIPAR	<b>TIPO INSPECCIÓN:</b> CERTIFICACIÓN ANUAL	<b>NORMA:</b> ASME V
<b>EQUIPO:</b> PILETA DP 003	<b>LUGAR:</b> DIPAR	<b>FECHA DE INSPECCIÓN:</b> 27/07/23

## REALIZACIÓN DEL ENSAYO

<b>LIMPIEZA</b>	<b>ARENADO:</b>	<b>MECÁNICA:</b> X	<b>QUÍMICA:</b>	<b>ULTRASONICA:</b>	
<b>INSPECCIÓN VISUAL:</b>	<b>DIRECTA:</b> X	<b>BOROSCÓPICA:</b>	<b>EQUIPO UTILIZADO:</b>	<b>BOROSCOPIO DIGITAL TESLONG</b>	
	<b>INTERIOR:</b> X	<b>ROSCA TUERCA</b>	<b>PISTA</b> X	<b>SEGMENTO</b>	<b>TERMINAL MACHO</b>
	<b>EXTERIOR:</b> X	<b>FILETE ROSCA HEMBRA</b>	<b>ASIENTO</b> X	<b>TUERCA</b>	<b>SELLO UNIÓN A GOLPE</b>

<b>PARTÍCULAS MAGNETIZABLES:</b> X	<b>LÍQUIDOS PENETRANTES:</b>
<b>SECAS:</b> LOTE: -	<b>MÉTODO:</b> 2A COLOREADAS-LAVABLE CON AGUA
<b>HÚMEDAS:</b> LOTE: 1801006826 / 08-2023	<b>LIMPIADOR:</b> LOTE: 170100317/SQ-03-22
<b>FLUORESC:</b> LOTE: 1501003376/ 04/20	<b>PENETRANTE</b> LOTE: 1501008956/SQ-08-20
	<b>REVELADOR</b> LOTE: 1701006454/SQ-08-22



**Nota:** LOS RESULTADOS CONTENIDOS EN EL PRESENTE CERTIFICADO SE REFIEREN EL MOMENTO EN QUE SE REALIZARON LAS INSPECCIONES

**FIRMA OPERADOR**

*Alan Becerra*  
**ALAN BECERRA**  
 Operador E.N.D.  
 Nivel I UT-IV / Nivel II PM-LP

**FIRMA CLIENTE**



# INFORME DE INSPECCIÓN

N°191

Hoja 3 de 11

<b>EMPRESA:</b> DIPAR	<b>TIPO INSPECCIÓN:</b> CERTIFICACIÓN ANUAL	<b>NORMA:</b> ASME V
<b>EQUIPO:</b> PILETA DP 003	<b>LUGAR:</b> DIPAR	<b>FECHA DE INSPECCIÓN:</b> 27/07/23

### REALIZACIÓN DEL ENSAYO

<b>LIMPIEZA</b>	<b>ARENADO:</b>	<b>MECÁNICA:</b> X	<b>QUÍMICA:</b>	<b>ULTRASONICA:</b>
<b>INSPECCIÓN VISUAL:</b>	<b>DIRECTA:</b> X	<b>BOROSCÓPICA:</b>	<b>EQUIPO UTILIZADO:</b>	<b>BOROSCOPIO DIGITAL TESLONG</b>
	<b>INTERIOR:</b> X	<b>ROSCA TUERCA</b>	<b>PISTA</b> X	<b>SEGMENTO</b> <b>TERMINAL MACHO</b>
	<b>EXTERIOR:</b> X	<b>FILETE ROSCA HEMBRA</b>	<b>ASIENTO</b> X	<b>TUERCA</b> <b>SELLO UNIÓN A GOLPE</b>

<b>PARTÍCULAS MAGNETIZABLES:</b> X	<b>LÍQUIDOS PENETRANTES:</b>
<b>SECAS:</b> LOTE: -	<b>MÉTODO:</b> 2A COLOREADAS-LAVABLE CON AGUA
<b>HÚMEDAS:</b> LOTE: 1801006826 / 08-2023	<b>LIMPIADOR:</b> LOTE: 170100317/SQ-03-22
<b>FLUORESC:</b> LOTE: 1501003376/ 04/20	<b>PENETRANTE</b> LOTE: 1501008956/SQ-08-20
	<b>REVELADOR</b> LOTE: 1701006454/SQ-08-22

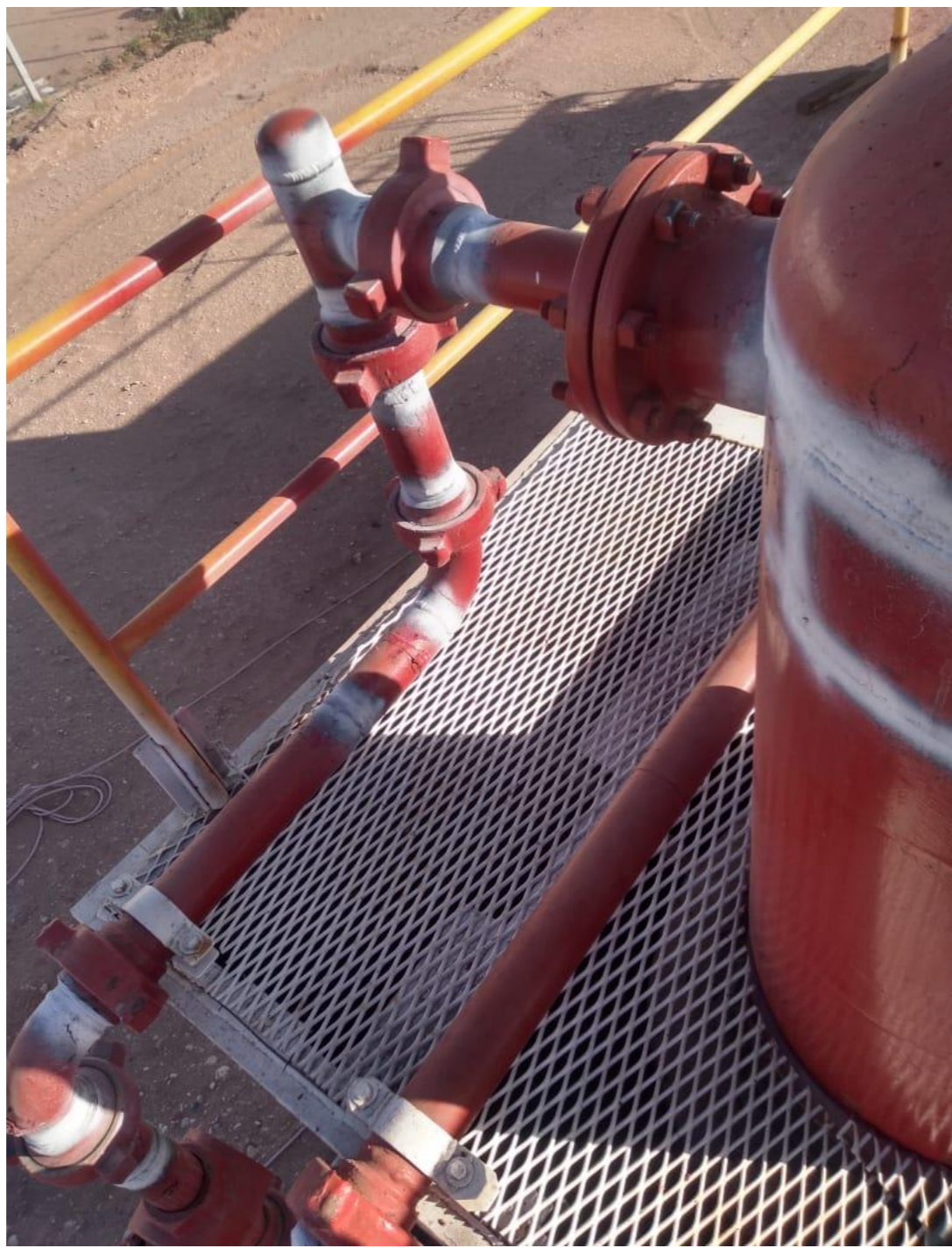

**Nota:** LOS RESULTADOS CONTENIDOS EN EL PRESENTE CERTIFICADO SE REFIEREN EL MOMENTO EN QUE SE REALIZARON LAS INSPECCIONES

**FIRMA OPERADOR**

  
 ALAN BECERRA  
 Operador E.N.D.  
 Nivel I UT-IV / Nivel II PM-LP

**FIRMA CLIENTE**



# INFORME DE INSPECCIÓN

Nº191

Hoja 4 de 11

<b>EMPRESA:</b> DIPAR	<b>TIPO INSPECCIÓN:</b> CERTIFICACIÓN ANUAL	<b>NORMA:</b> ASTM E 797
<b>CONTACTO:</b> DIPAR	<b>LUGAR:</b> DIPAR	
<b>EQUIPO:</b> PILETA DP 003	<b>FECHA DE INSPECCIÓN:</b> 27/07/23	

<b>MEDIDOR DE ESPEORES:</b>	<b>MARCA:</b> SIUI	<b>FECHA DE CALIBRACIÓN:</b> 16/12/2023
<b>NÚMERO DE SERIE:</b> 553314181204R	<b>MODELO:</b> SIUI	

### MEDICIÓN DE ESPEORES DEL RECIPIENTE (valores expresados en mm)

	A	B	C	D	E	F	G	H	I	J
<b>1</b>	10,58	7,12	6,62	6,46	6,28	6,67	7,07	6,91	6,85	6,40
<b>2</b>	9,94	10,17	6,58	6,39	6,13	6,53	6,32	6,94	6,94	6,33
<b>3</b>	9,42	9,97	6,62	6,47	6,15	6,85	6,91	6,48	6,80	6,83
<b>4</b>	9,99	10,01	6,74	6,45	6,25	6,34	6,81	6,82	6,83	6,23
<b>5</b>	9,98	9,94	7,01	7,05	6,20	7,05	6,35	6,32	6,29	6,67
<b>6</b>	10,07	10,04	7,77	6,97	6,29	6,49	6,95	6,92	6,26	5,89
<b>7</b>	10,05	10,07	7,02	7,01	6,41	6,92	6,37	6,94	6,88	6,66
<b>8</b>	10,31	10,04	6,93	6,97	6,52	6,49	7,00	6,85	7,00	6,69

### ESQUEMA

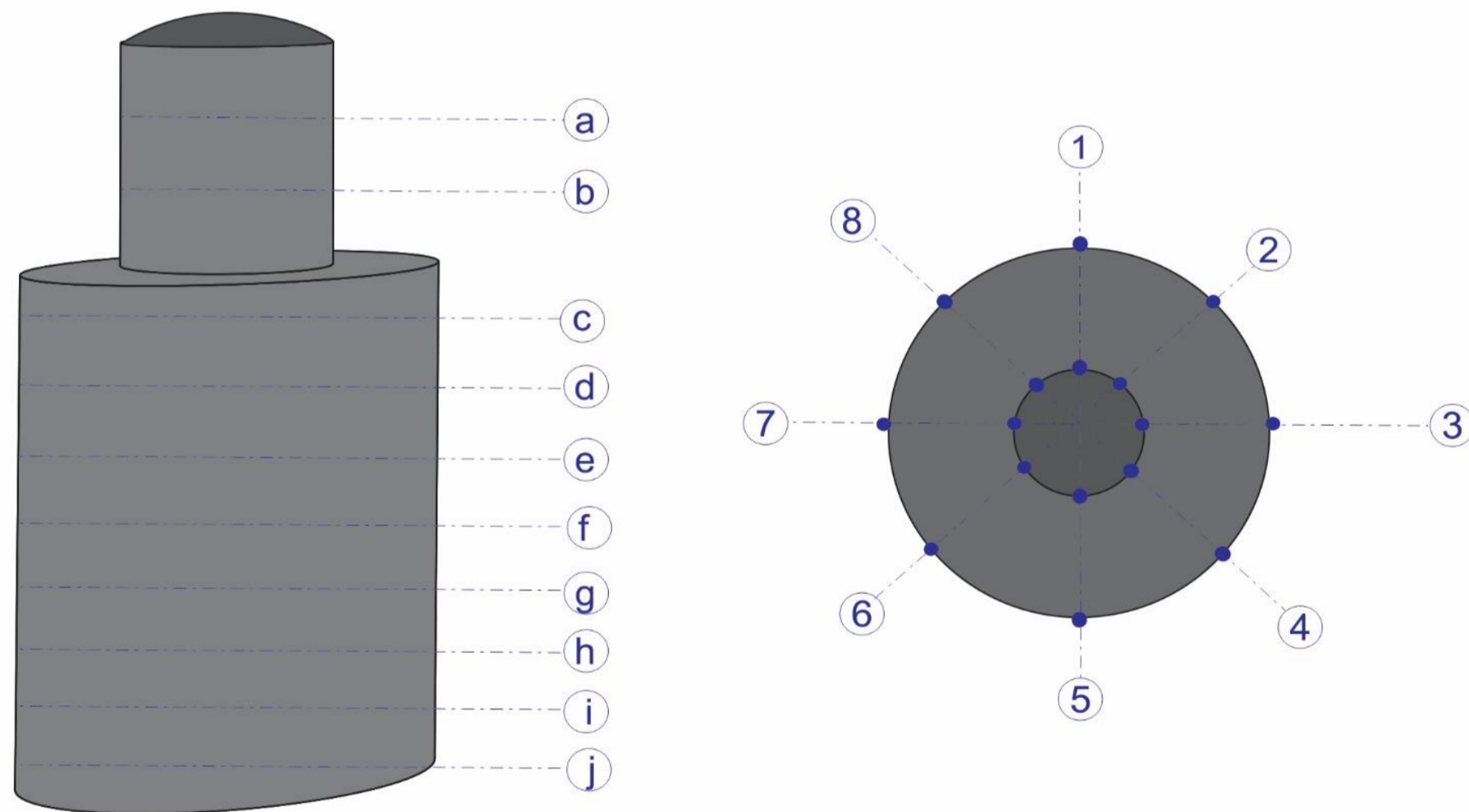

**OBSERVACIONES:** LOS RESULTADOS CONTENIDOS EN EL PRESENTE CERTIFICADO SE REFIEREN EL MOMENTO EN QUE SE REALIZARON LAS INSPECCIONES

FIRMA OPERADOR

*Alan Bederra*  
 ALAN BEDERRA  
 Operador E.N.D.  
 Nivel I UT-IV / Nivel II PM-LP

FIRMA CLIENTE



# INFORME DE INSPECCIÓN

Nº191

Hoja 5 de 11

<b>EMPRESA:</b> DIPAR	<b>TIPO INSPECCIÓN:</b> CERTIFICACIÓN ANUAL	<b>NORMA:</b> ASTM E 797
<b>CONTACTO:</b> DIPAR	<b>LUGAR:</b> DIPAR	
<b>EQUIPO:</b> PILETA DP 003	<b>FECHA DE INSPECCIÓN:</b> 27/07/23	

<b>MEDIDOR DE ESPEORES:</b>	<b>MARCA:</b> SIUI	
<b>NÚMERO DE SERIE:</b> 553314181204R	<b>MODELO:</b> SIUI	<b>FECHA DE CALIBRACIÓN:</b> 16/12/2023

### MEDICIÓN DE ESPEORES DEL RECIPIENTE (valores expresados en mm)

	A	B	C	D	E	F	G	H
1	21,28	21,97	17,10	16,67	17,19	16,92	21,53	20,20
2	21,31	21,32	16,92	16,42	16,81	16,89	21,76	20,88
3	21,15	21,67	16,68	16,99	16,33	16,77	21,85	20,98
4	21,03	21,45	16,27	17,37	16,21	16,83	21,77	21,02
5	21,14	21,33	16,53	16,30	16,86	17,00	21,21	21,29
6	21,23	21,37	16,95	16,68	16,67	16,75	21,39	21,05
7	21,29	21,14	16,94	16,92	16,94	16,95	21,49	21,32
8	21,17	21,73	16,98	16,71	17,02	16,96	21,25	21,40

### ESQUEMA

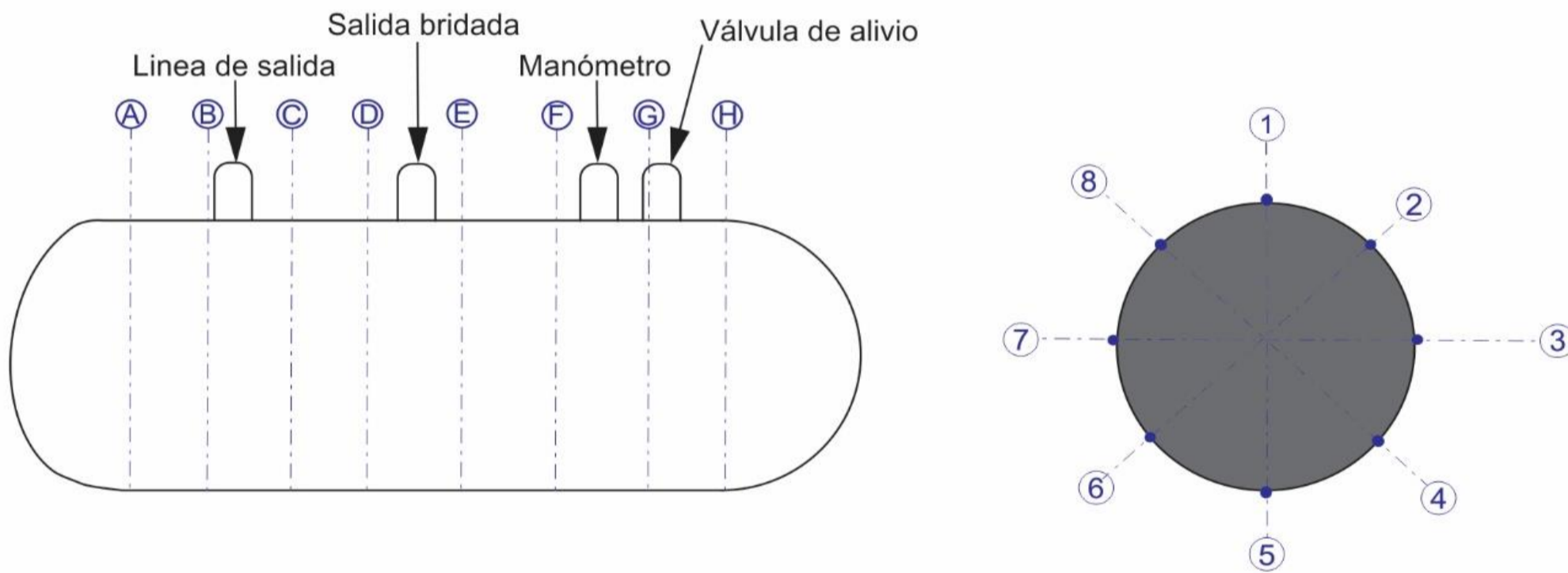

**OBSERVACIONES:** LOS RESULTADOS CONTENIDOS EN EL PRESENTE CERTIFICADO SE REFIEREN EL MOMENTO EN QUE SE REALIZARON LAS INSPECCIONES

FIRMA OPERADOR

*Alan Bederra*  
 ALAN BEDERRA  
 Operador E.N.D.  
 Nivel I UT-IV / Nivel II PM-LP

FIRMA CLIENTE





# INFORME DE INSPECCIÓN

Nº191

Hoja 7 de 11

<b>EMPRESA:</b> DIPAR	<b>TIPO INSPECCIÓN:</b> CERTIFICACIÓN ANUAL	<b>NORMA:</b> ASTM E 797
<b>CONTACTO:</b> DIPAR	<b>LUGAR:</b> DIPAR	
<b>EQUIPO:</b> PILETA DP 003	<b>FECHA DE INSPECCIÓN:</b> 27/07/23	

<b>MEDIDOR DE ESPEORES:</b>	<b>MARCA:</b> SIUI	
<b>NÚMERO DE SERIE:</b> 553314181204R	<b>MODELO:</b> SIUI	<b>FECHA DE CALIBRACIÓN:</b> 16/12/2023

### MEDICIÓN DE ESPEORES (valores expresados en mm)

	N	O	P	Q	R	S
1	8,07	9,25	13,09	12,88	8,36	8,78
2	8,87	9,22	13,63	12,02	8,69	8,42
3	8,96	9,77	13,77	12,64	8,45	8,54
4	8,43	9,04	13,48	12,77	8,98	8,98

### ESQUEMA



**OBSERVACIONES :** LOS RESULTADOS CONTENIDOS EN EL PRESENTE CERTIFICADO SE REFIEREN EL MOMENTO EN QUE SE REALIZARON LAS INSPECCIONES

FIRMA OPERADOR

*Alan Begerra*  
 ALAN BEGERRA  
 Operador E.N.D  
 Nivel I UT-IV / Nivel II PM- LP

FIRMA CLIENTE



# INFORME DE INSPECCIÓN

Nº191

Hoja 8 de 11

<b>EMPRESA:</b> DIPAR	<b>TIPO INSPECCIÓN:</b> CERTIFICACIÓN ANUAL	<b>NORMA:</b> ASTM E 797
<b>CONTACTO:</b> DIPAR	<b>LUGAR:</b> DIPAR	
<b>EQUIPO:</b> PILETA DP 003	<b>FECHA DE INSPECCIÓN:</b> 27/07/23	

<b>MEDIDOR DE ESPEORES:</b>	<b>MARCA:</b> SIUI	<b>FECHA DE CALIBRACIÓN:</b> 16/12/2023
<b>NÚMERO DE SERIE:</b> 553314181204R	<b>MODELO:</b> SIUI	

### MEDICIÓN DE ESPEORES A LÍNEA DE GOLPEADOR (valores expresados en mm)

	A	B	C	D	E
1	9,04	7,99	8,88	8,69	8,14
2	8,53	8,12	9,10	7,75	8,12
3	8,56	8,63	9,49	8,49	8,19
4	8,37	7,87	9,58	8,68	8,32

### ESQUEMA



**OBSERVACIONES :** LOS RESULTADOS CONTENIDOS EN EL PRESENTE CERTIFICADO SE REFIEREN EL MOMENTO EN QUE SE REALIZARON LAS INSPECCIONES

FIRMA OPERADOR

*Alan Begerra*  
 ALAN BEGERRA  
 Operador E.N.D  
 Nivel I UT-IV / Nivel II PM- LP

FIRMA CLIENTE





# INFORME DE INSPECCIÓN

Nº191

Hoja 9 de 11

EMPRESA: DIPAR  
 CONTACTO: DIPAR  
 EQUIPO: PILETA DP 003

TIPO INSPECCIÓN: CERTIFICACIÓN ANUAL      NORMA: ASTM E 797  
 LUGAR: DIPAR  
 FECHA DE INSPECCIÓN: 27/07/23

MANOMETRO DIGITAL      MARCA: NAGANO  
 NÚMERO DE SERIE: 14809140030      MODELO: NAGANO      FECHA DE CALIBRACIÓN: 07/04/2023

## PRUEBA HIDROSTÁTICA A GOLPEADOR

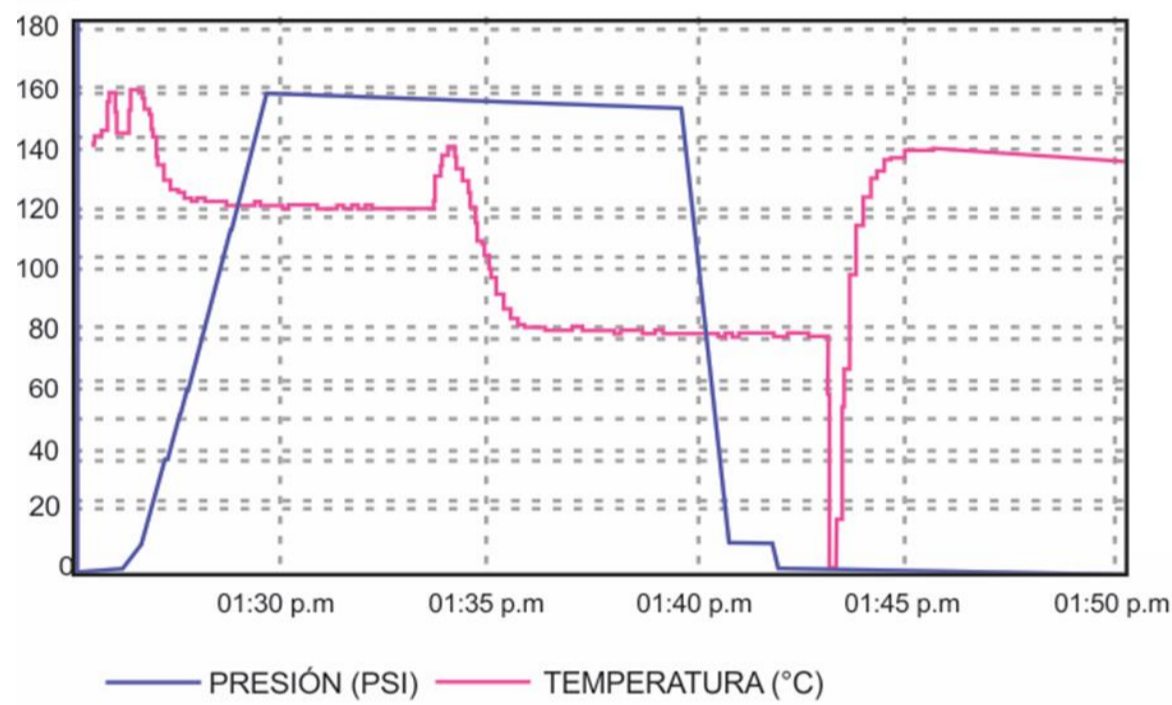

## CALIBRACIÓN DE VÁLVULA GLOBO

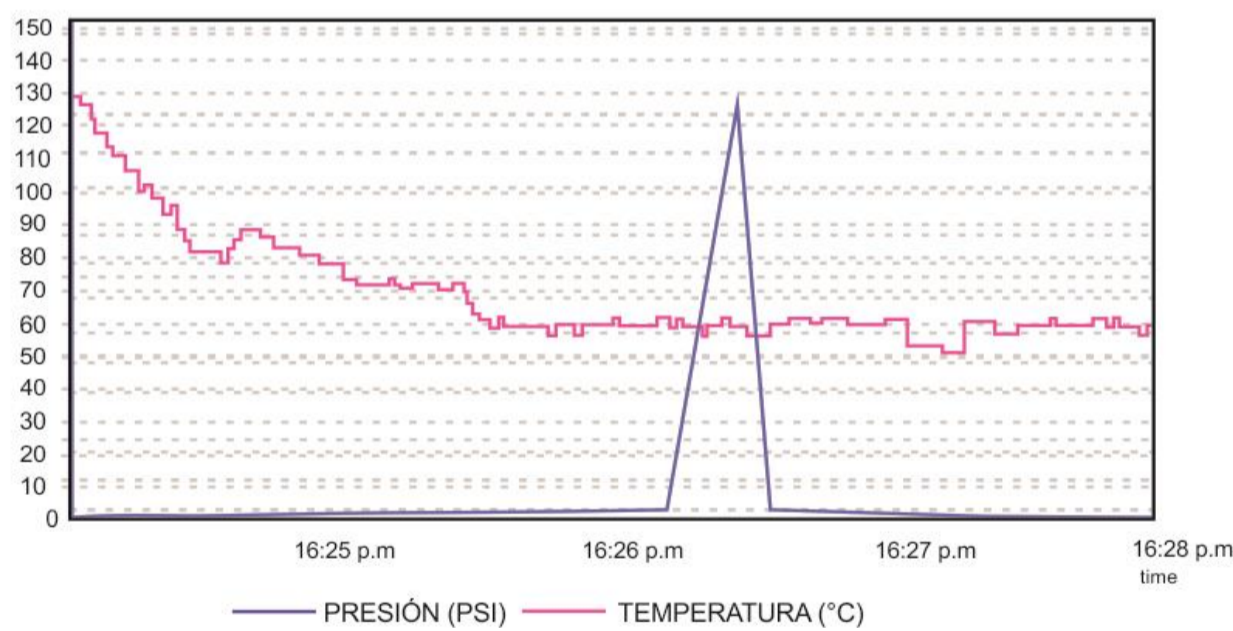

**OBSERVACIONES :** LOS RESULTADOS CONTENIDOS EN EL PRESENTE CERTIFICADO SE REFIEREN EL MOMENTO EN QUE SE REALIZARON LAS INSPECCIONES

FIRMA OPERADOR

  
 ALAN BERRERA  
 Operador E.N.D.  
 Nivel I UT-IV / Nivel II PM-LP

FIRMA CLIENTE



# INFORME DE INSPECCIÓN

N°191

Hoja 10 de 11

<b>EMPRESA:</b> DIPAR	<b>TIPO INSPECCIÓN:</b> CERTIFICACIÓN ANUAL	<b>NORMA:</b> ASTM E 797
<b>CONTACTO:</b> DIPAR	<b>LUGAR:</b> DIPAR	
<b>EQUIPO:</b> PILETA DP 003	<b>FECHA DE INSPECCIÓN:</b> 27/07/23	

<b>MANOMETRO DIGITAL</b>	<b>MARCA:</b> NAGANO	
<b>NÚMERO DE SERIE:</b> 14809140030	<b>MODELO:</b> NAGANO	<b>FECHA DE CALIBRACIÓN:</b> 07/04/2023

## PFRUEBA HIDROSTÁTICA A ESPUMIGENO

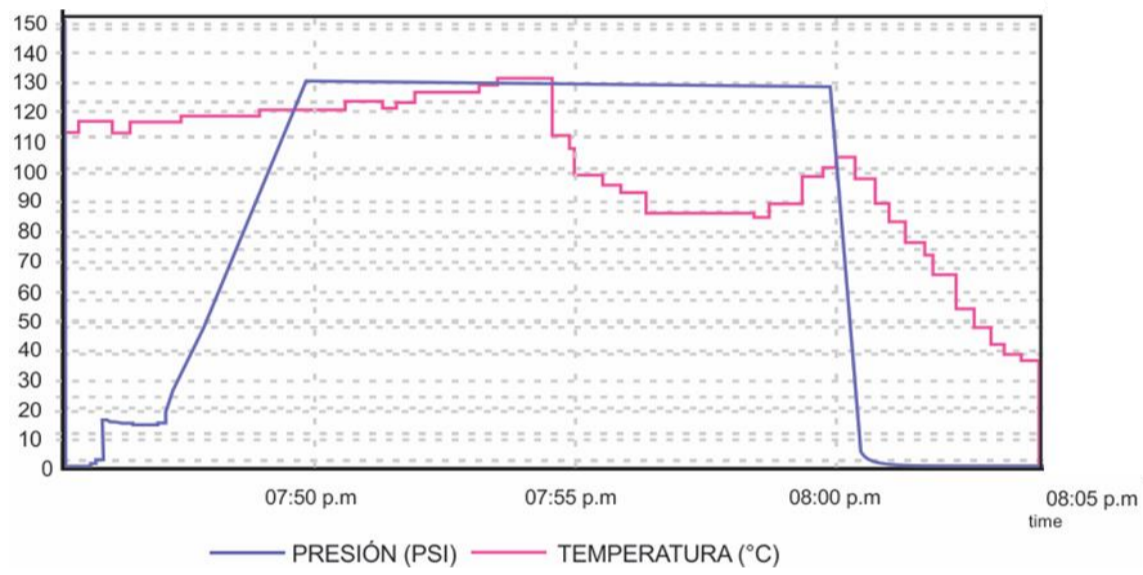

## CALIBRACIÓN VÁLVULA ALIVIO

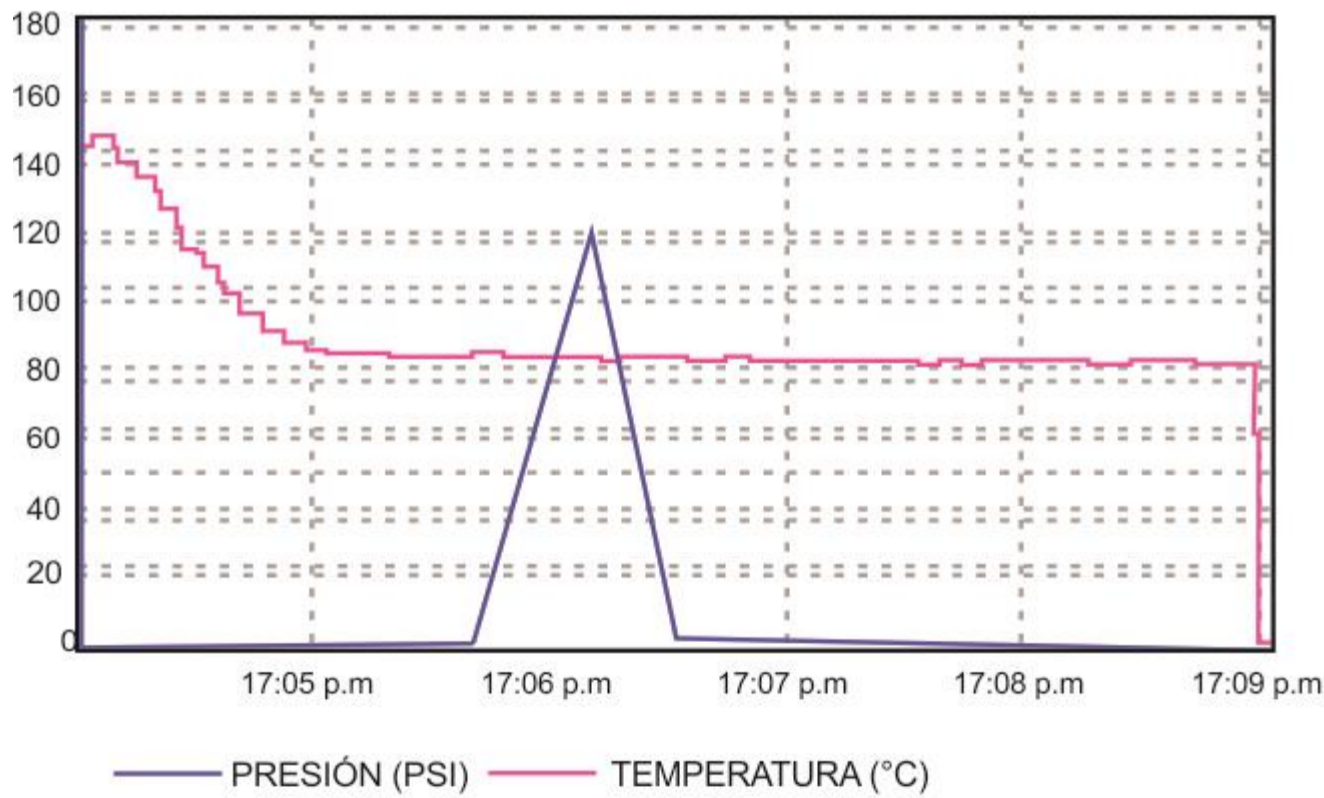

**OBSERVACIONES:** LOS RESULTADOS CONTENIDOS EN EL PRESENTE CERTIFICADO SE REFIEREN EL MOMENTO EN QUE SE REALIZARON LAS INSPECCIONES

FIRMA OPERADOR

*Alan Bederra*  
 ALAN BEDERRA  
 Operador E.N.D.  
 Nivel I UT-IV / Nivel II PM-LP

FIRMA CLIENTE



# INFORME DE INSPECCIÓN

Nº191

Hoja 11 de 11

EMPRESA: DIPAR  
CONTACTO: DIPAR  
EQUIPO: PILETA

TIPO INSPECCIÓN: CERTIFICACIÓN ANUAL      NORMA: ASTM E 797  
LUGAR: DIPAR  
FECHA DE INSPECCIÓN: 27/07/23

## PRUEBA DE ESTANQUEIDAD

Inicio de prueba: jueves 27 de julio 09:00 hs  
Finalización de prueba: viernes 28 de julio 12:00 hs



Luego de transcurrir 27 hs del inicio de la prueba no se detectan perdidas en la pileta DP 003

**OBSERVACIONES:** LOS RESULTADOS CONTENIDOS EN EL PRESENTE CERTIFICADO SE REFIEREN EL MOMENTO EN QUE SE REALIZARON LAS INSPECCIONES

FIRMA OPERADOR

ALAN BERRA  
Operador E.N.D.  
Nivel I UT-IV / Nivel II PM-LP

FIRMA CLIENTE